



High Quality Transformers

LT-120L

ライトランス (SA / SJ 型)

1/2

部品 No.	インピーダンス(Ω)		出力 50 Hz	Bm 50 Hz	許容 DC 電流	周波数特性	概略寸法	重量
	Pri.	Sec.						
LT-120 L	0-2-3	0-83	120 W	10.5 K	DC ≒ 0 A	0.1 ~ 30 KHz ±2.0 dB (0.15V)	SA 10550 F SJ 10550 F	約3480g

特性は一例です。製品にはバラツキがあります。

LT-120L N01 周波数特性表

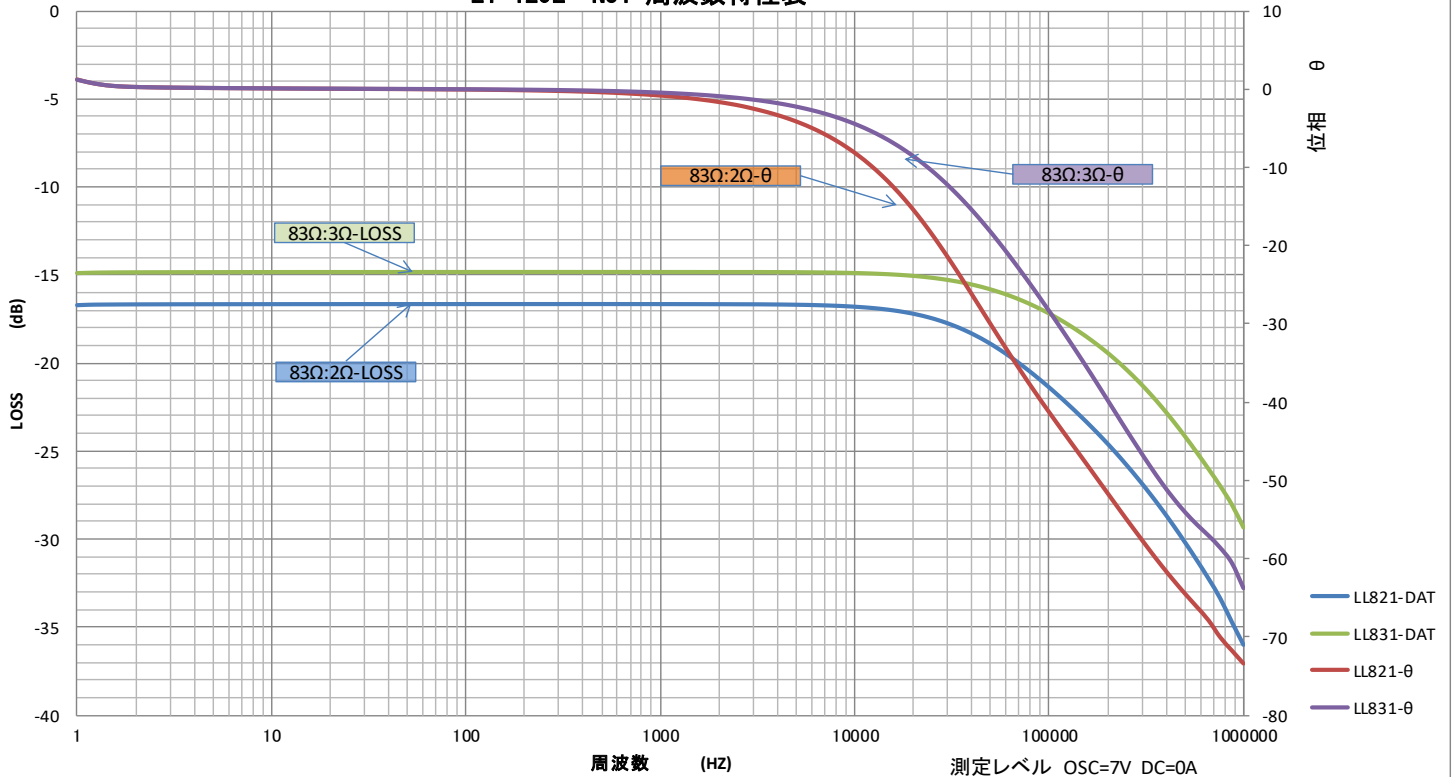

- インダクタンス (4-5) ≒ 2.8 H (120 Hz 1 V DC = 0)
- 一次DCR ≒ 69 / 85 mΩ、二次DCR ≒ 2.1 Ω
- 開放インピーダンス (4-5) ≒ 3100 Ω
(100 Hz 5 V DC = 0 A)
- SA 10550 F 枠型横 F 端子オープンタイプ
SJ 10550 F 枠一体型 F 端子オープンタイプ

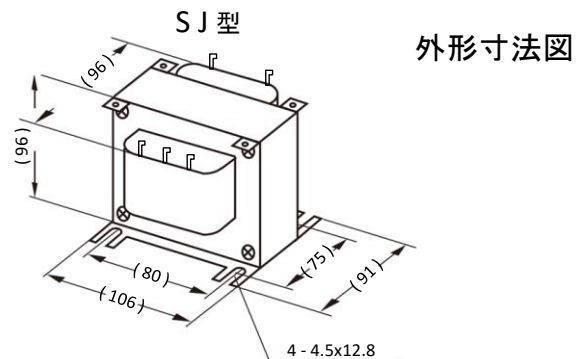

SJ 型

SA 型

接続図

SA 型

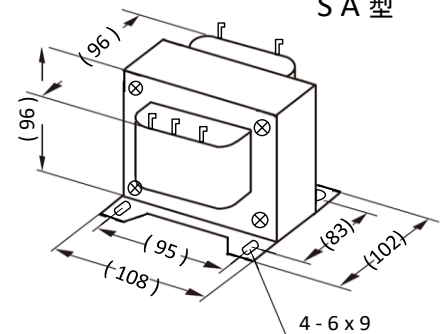
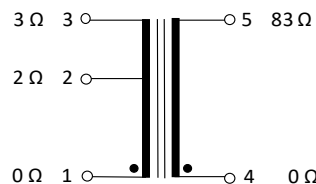



LT-120L N01 インピーダンス特性表

